

CSIKÓS GÁBOR

Magok az oldott kévéből

A jászkun redempciós mozgalom (1903–1929) identitásformáló szerepe*

Mivel a redempciós mozgalom történetét Bagi Gábor több tanulmányában¹ is ismertette, magam pedig a sajtóbeli megjelenésével foglalkoztam,² ezért itt most csak a legfontosabb mozzanatok felidézésére szorítkozom, és a hangsúlyt a mozgalom identitásképző hatásaira helyezem. 2009-ben, amikor a formálódó jászsági keresztényszocializmus nyomait kutattam a sajtóban, meglepett azoknak a cikkeknek a sokasága, amelyek a redempciós mozgalmat tárgyalták. Olyasféle érzést keltettek, mint a bibliai példázatok páncélos lovagokkal megjelenítő középkori festmények nézegetése: meglepő volt, hogy egy százötven évvel korábbi történelmi esemény mennyire a mindennapok részévé válhatott.

A redempciós mozgalom története ugyanis a török idők végén, 1702-ben kezdődött, amikor I. Lipót az éppen csak felszabadított Jászkunságot mint újszerzeményi birtokot eladta a Német Lovagrendnek. Az aktus 1715-ben elzálogosításra módosult, s ez végül 1745-ben lehetővé tette, hogy a jászkunok megváltsák magukat; megtörténhetett a redempció. Az ötszáz ezer rajnai forintos váltságot a helységek lakói a megváltott földterületek arányában osztották fel egymás közt, és vállalták a hadi kötelezettségeket is. A szabadságjogok letéteményese a közös tulajdon volt, vagyis ez a jog tett földváltóvá, redemptussá. Ők élhettek a megszerzett autonómiával, amelynek igazgatási, gazdasági és társadalmi vetületei egyaránt voltak.³ Mindezek lehetővé tették, hogy egy amerikaihoz hasonló szabadparaszti társadalom alakulhasson ki, szemben (a Jászságot később magába olvasztó) Jász-Nagykun-Szolnok megye más, poroszos jellegű jobbágyföldesúri formáival.⁴ Bagi Gábor értékelése szerint „a lakók életmódja, gazdálkodása, közösségi szervezete [...] sok tekintetben országosan is a jövő fejlődési irányába mutatott.”⁵

* A kutatás az MTA BTK Lendület Tíz Generáció Kutatócsoport támogatásával valósult meg.

¹ BAGI Gábor, *A jászkunsági autonómia utóélete = Autonóm közösségek a magyar történelemben*, szerk. BÁNKINÉ MOLNÁR Erzsébet, Kiskunfélegyháza, Kiskun Múzeum Baráti Köre, 2003, 129–139; Uő., *Adalékok a jászkun redempciós mozgalmak történetéhez = Jászkunsági gyökerek: Jászkunság kutatása 2017 – konferencia kötet*, szerk. ÓRSI Julianna, Szolnok – Túrkeve, Jász-Nagykun-Szolnok Megyei Tudományos Egyesület – Túrkevei Kulturális Egyesület, 2018, 167–186.

² CSIKÓS Gábor, *Redempciós mozgalom a korabeli jászkunsági sajtóban = ZOUNUK 32*, szerk. CSÖNGE Attila, POZSGAI Erika, SZABÓNÉ MASLOWSKI Madlen, Szolnok, Jász-Nagykun-Szolnok Megyei Levéltár, 2018, 35–82.

³ FODOR Ferenc, *A Jászsági életrajza*, Bp., Szent István Társulat, 1942, 273; BÁNKINÉ MOLNÁR Erzsébet, *A jászkun autonómia*, Szeged, Csongrád Megyei Levéltár, 2005, 71–85.

⁴ PETHŐ László, *Egy mikrorégió az ezredfordulón: Tanulmányok, szociográfiák, publicisztikák*, Bp., MTA Politikatudományi Intézete, 1999, 258–259.

⁵ BAGI Gábor, *A Jászkun Kerület társadalma a redempciótól a polgári forradalomig, 1745–1848*, Szolnok, A Jász-Nagykun-Szolnok Megyei Múzeumok közleményei 52, 1995, 21, 59. Örökváltsággal szerzett csak hasonló jogokat 1824-ben Nyíregyháza, 1836-ban Szentes, 1840-ben pedig Felsőlövő.

Noha 1845-ben még nagyszabású ünnepekkel emlékeztek meg a redempció századik évfordulójáról,⁶ a polgári kor már számos nehézséget tartogatott. Az 1876-os megyerendezés hátrányosan érintette a térséget: a Jászkun Kerület felszámolásával megszűnt a közigazgatási autonómia,⁷ és mivel Jászberény csak 1873-ban kapott vasutat, a gazdasági hátrány is egyre halmozódott. Az önálló törvényszék megszüntetése 1885-ben vagy a központi lovassági lovaglóliskola elvétele olyan érzékenyen érintette a közvéleményt, hogy Blénessy János könyvében egyenesen a „veszteségek korszakaként” jellemezte az 1876-ot követő évtizedet.⁸ Borúlátásában a korabeli sajtó is osztozott: „Földművelésünk legnagyobb részben ma is oly kezdetleges, mint talán századokkal ezelőtt volt, [...] iparunk nincs, utaink járhatatlanok, vasúthálózatunk hiányos, értelmi erőnk pedig úgyszólván semmi.”⁹

Noha a jász parasztság presztízse a környező falvakban tovább élt,¹⁰ a gazdasági problémák az 1890-es évektől mind láthatóbbá váltak. A helyi közvélemény a központi kormányzat helyett kizárólag a megyét kritizálta, és minden felgyülemlett frusztrációját ebbe az irányba csatornázták.¹¹ Az önálló Jász vármegye megalakítására vagy a megyei érdekérvényesítésre tett kísérletek azonban kudarccal végződtek, köztük a Jász Párt megalakítása is, amelynek szervezői között Hild Viktort (1855–1929) és Kele Józsefet (1863–1929) is ott találjuk. 1903-ban ők indították el végül azt a mozgalmat, amely az 1745-ös váltságösszeg megtérítését tűzte ki céljául. Ehhez az igényhez hamar autonómikus és kulturális célok sokasága is társult, amelyek nagyrészt Hild Viktor lapjában, a Jászságban már az 1890-es években is megfogalmaztak.¹²

1904. október 23-tól, az első jászkun értekezlet időpontjától öt év telt el, mire az igazságügyi miniszter elismerte a kérés jogosságát, és az ügyet a pénzügyminiszterhez utalta.¹³ A minisztériumi működés lassúságában végül azonban felörlődött a mozgalom lendülete. Amikor 1911. február 11-én a Császárfürdő társalgótermében a „vezérlő bizottság” gyűlést tartott, az voltaképpen már csak Kele József és Hild Viktor személyes találkoztóját jelentette. Kele „sajnálkozását fejezi ki a megdöbbentő részvétlenség

⁶ FARKAS Kristóf Vince, *A redemptio centenáriuma: Egy különleges ünnep 1845-ben* = ZOUNUK 30, szerk. CSÖNGE Attila, MÁKOS Judit, POZSGAI Erika, Szolnok, Jász-Nagykun-Szolnok Megyei Levéltár, 2016, 49–72.

⁷ IMREH István, *Rendtartó erdélyiek* = I. I., *Erdélyi eleink emlékezete (1550–1850): társadalom- és gazdaságtörténeti tanulmányok*, Bp. – Kolozsvár, Teleki László Alapítvány – Polis, 1999, 99–206. Imreh arra hívja fel a figyelmet, hogy 18. század végétől érvényesül az a tendencia, hogy az állam a nagyobb belső kohézió érdekében felszámolta a rendies formákat, a „kicsiny társadalomalakulásokat”. *Uo.*, 195–206.

⁸ BLÉNESSY János, *Jászberény életrajza a kiegyezés utáni évtizedekben*, Jászberény, Pesti Könyvnyomda, 1940, 15, 70; Jászberény és Vidéke, 1906. szeptember 6.

⁹ Jászság, 1889. április 20.

¹⁰ FÉL Edit, HOFER Tamás, „Mi, korrekt parasztok...”: *Hagyományos élet Átányon*, Bp., Korall, 2010, 33. Az átányiak gazdálkodás és ipar dolgában maguk előtt járóknak tekintik a jászokat.

¹¹ CSEH Géza, *Megyeellenes partikuláris mozgalom a Jászkunságban*, Jászkunság, 1993/1, 19–28.

¹² Jászság, 1889. szeptember 21.

¹³ Jászapáti és Vidéke, 1909. szeptember 9.

felett”,¹⁴ néhány hónap múlva pedig cikket írt, amelyben bizonygatta: sosem állt még ilyen jól a redempció ügye.¹⁵ Az első világháború aztán helyrehozhatatlanul rongálta a mozgalom esélyeit, bár Kele József elszántságát mutatja, hogy még 1919. január 5-én is népgyűlést hívott össze, és a wilsoni elvekre hivatkozva, Ruténföld mintájára követelte a jász területi autonómia megteremtését.¹⁶ A budapesti gyűlésen azonban nem tudott részt venni, mert mint írta: „Hosszú ideig nem hallottam semmit ennek a gyűlésnek az eredményéről, csak annyit, hogy azon gróf Apponyi Albert is megjelent. [...] Az igazi céljuk az volt, hogy 200 ezer szerb fegyvert reménylve, [...] ezzel a készlettel ugyanannyi kiskunt felfegyverkezve a vörösöket elkeressék.”¹⁷ A húszas évek elején rövid időre ismét felbukkant a kérdés: akkor a kisgazdapárti Kuna P. András (1861–1934) javasolta a jászok mentesítését a vagyonadó alól a redempciós áldozatra hivatkozva, egyszersmind az Ausztriával szembeni fellépést: „Követelnünk kell ezt most azért is, hogy elébe tárjuk az entente-nak és a tőlünk követelődő Ausztriának azt, hogy ez a teherterhelés még ma is fennáll. Ezzel tartozik Ausztria. Mert a volt közös uralkodó adott el bennünket és ő miatta kellett magunkat akkor is megváltani. A közös uralkodóház vagyona pedig Ausztria kezében van, ebből könnyen ki lehet fizetni bennünket.”¹⁸

A Jász vármegye gondolata 1932-ben még egyszer, utoljára felmerült ugyan, de érdemi tárgyalásra már nem került.¹⁹ Sem önálló vármegyét, sem a váltságösszeg visszaszerzését nem sikerült tehát elérni. Ezen előzmények után nem meglepő, hogy a mozgalom sikertelenségét illetően teljes az egyetértés.

Czettler Jenő 1912-es írása általánosságban marasztalta el a jász politikai mozgalmakat, amelyek a gazdasági és kulturális erők fejlesztésétől vonták el az alkotó energiákat.²⁰ Komáromy József 1929-es visszaemlékezésének konklúziója, hogy „a mozgalom kétévi fennállás alatt lassan, minden eredmény nélkül széthullott, mint oldott kéve”.²¹ Négy évtized múltán még lesújtóbb Erdész Sándor értékelése, miszerint: „A redempcionális per sosem volt haladó mozgalom. [...] Bár adva volt a dualizmus elleni fegyver [...]

¹⁴ MNL JNSzML KL IR Redemptionális iratok 1868–1907, Jegyzőkönyv, 1911. február.11.

¹⁵ Jászapáti és Vidéke, 1911. április 16.

¹⁶ BAGI, A *Jász autonómia*, i. m., 135.

¹⁷ MNL JNSzML KL IR Redemptionális iratok 1868–1907. Az elképzelést Tormay Cécile is megemlíti: „Jásznagykunban kikiáltották volna a külön Jászkun köztársaságot, mely elszakad Károlyi köztársaságától. Ez lett volna a jeladás. A többi vármegye követte volna Jásznagykunt, magára hagyva Budapestet és megtagadva élelmezését. Az éhező város azután önszántából kergette volna el lealázó kényurait.” TORMAY Cécile, *Bujdosó könyv*. <http://mek.oszk.hu/17400/17435/> (Letöltés ideje: 2021. március 11.)

¹⁸ *Nemzetgyűlési napló*, Bp., Athaeneum Irodalmi és Nyomdai Részvénytársulat Könyvnyomdája 1921. augusztus 16., 511–512.

¹⁹ BAGI, A *Jász autonómia*, i. m., 136.

²⁰ CZETTLER Jenő, *Jász gazdák – szász gazdák* = Cz. J., *Mezőgazdaság és szociális kérdés*, Bp., Századvég, 1995, 277–288. „Gazdaságilag és társadalmilag a Jászság olyan képet mutat, mint a futóhomok: minden egyes kisgazda becsülettel túrja a maga földjét, megteszi, amit megtehet, de egyiket a másikkal semminek szervezete nem köti össze, hogy a gazdasági bajokkal szemben nagyobb ellenállást tanúsíthassanak.” Uo., 277.

²¹ KOMÁROMY József, *A jászkunok félmillió forintja*, Jász Hírlap, 1929. szeptember 12.

sohasem éltek vele. [...] Azáltal, hogy a jászkun történelmet a módosabb parasztsággal, illetve redemptus utódokkal a követelés oldaláról ismertették meg, a jászkun öntudat értelmetlen felélesztését, a társadalmi ellentétek éleződését segítették elő, melynek következményei hosszú ideig érezhetőek voltak. [...] A redempciós per sok zavart, bizonytalanságot okozott.”²² A későbbi történeti munkák jellemzően ezen megközelítések valamelyikét képviselték.²³

Jelen tanulmány arra keresi a választ, hogy az eredeti céljai elérésében sikertelen mozgalom kifejtethet-e mégis hatást, lehetett-e sikeres identitásépítés része. Ennek megvizsgálása érdekében kerül bemutatásra a mozgalom két vezéregyénisége. A kérdés, hogy milyen életrajzi elemek formálták önképüket, jászk identitásuk miként erősítette elszántságukat. Hogyan kapcsolódott össze életükben a függetlenségi politizálás és a jászk öntudat? Mi az, amit a mozgalom örökségül kínált a jászkun történelem évszázadaiból, vagyis milyen jászk önképet ajánlott? És mi az, ami ebből az ajánlatból eljuthatott és fogadókészségre is találhatott a szélesebb közönség köreiben?

Párhuzamos életutak (Hild Viktor és Kele József)

Hild Viktor személye különböző tradíciók ötvözője: felmenői között nemes és polgár, vidéki és városi, magyar és német is megtalálható. Apai ősei a német származású²⁴ Hild építészcsalád sarjai: dédapja, Hild János (1760–1811) Pest első városrendezési tervének elkészítője, nagyapja és annak fivére, József (1789–1867) szintén építészek. Apja, Károly (1825–1877) jogvégzett ember, a szabadságharcban, a szegedi lovas őrség lázadásakor súlyosan megsebesült, 1849 júliusában rokkantként nyugdíjazták.²⁵ 1855-ben kerületi vicekapitány, ebben az évben vette feleségül Jászárokszálláson kecskeméti Pethes Máriát (1832–1922).²⁶

²² ERDÉSZ Sándor, *A redempcionális per és utóhullámai = Jubileumi évkönyv a Jász Múzeum alapításának 100. évfordulójára*, szerk. TÓTH János, Jászberény, [Jász Múzeum], 1974, 71–79.

²³ ŐRSI Julianna, *A redempció szerepe a Jászkunság fejlődésében*, Karcag – Túrkeve, Damjanich János Múzeum, 1995, 28. „Volt még egy halvány törekvés a XX. század elején, hogy az állammal visszafizetessék a redempciós összeget, vagy engedményeket kapjanak a közterhek alól. E mozgalomnak azonban nem lett kézzel fogható eredménye.” KÓSA László, *Nemesek, polgárok, parasztok*, Bp., Osiris, 2003. A mozgalomnak a „provinciális közjogi ellenzékiesség volt a talaja. Vezetői politikai szereplésre vágyó ügyvédek, helyi tisztviselőkből kerültek ki, tömegeit elsősorban a redemptus leszármazottak alkották, akik közül sokan a visszatérítés összegéből gondolták megnagyobbítani birtokukat, vagy éppen javítani helyzetüket.”

²⁴ Hild Viktor lányának, Elzának írása szerint a család angol származású. *Hild Viktor 1855–1929: Egy tudós portréja*, szerk. KAPOSVÁRI Gyöngyi, PATÓ Mária, Szolnok, Jász-Nagykun-Szolnok Megyei Múzeumok Igazgatósága, 1998, 9.

²⁵ BONA Gábor, *Az 1848/49-es szabadságharc tisztikara*. <https://www.arcanum.hu/hu/online-kiadvanyok/Bona-bona-tabornokok-torzstisztek-1/szazadosok-az-184849-evi-szabadsagharcban-96F2/eletrajzi-adatok-989D/h-9C4A/hild-karoly-9CAA/> (Letöltés ideje: 2021. február 23.)

²⁶ Szabó Magda emlékezése szerint: „A Jablonczayak voltaképpen Pethes névre hallgattak, de a prédikátumukat használták vezetéknev gyanánt már az idők végtelensége óta. Éltek közülük Erdélyben,

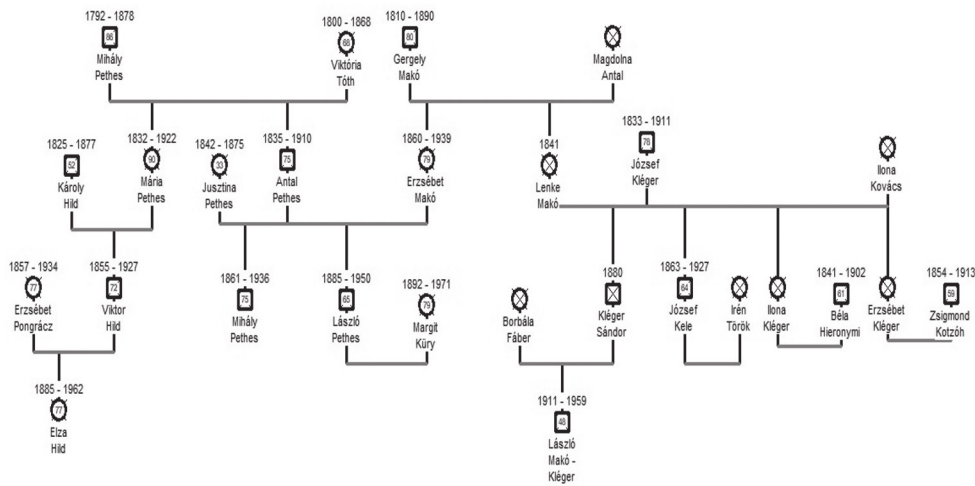

*Hild Viktor és Kele József leegyszerűsített rokonsági rendszere
(GenoPro: Genogram Software felhasználásával)*

A feleség dédapja, László (1693–1772) Komárom megyéből költözött a Jászságba, katolikus hitre tért, és részt vett az 1745-ös redempcióban. András (1736–1805) fia jászkapitány, vagyis a jászok legfontosabb tisztségviselője, Antal (1744–1830) pedig postamester. Antal fia, Mihály (1792–1878), Hild Viktor nagyapja a szabadságharc idején töltötte be a jászkapitányi tiszteket. 1849 februárjában a Hatvanban állomásozó Colloredo-Mannsfeld (1802–1852) dandárparancsnok követelésének engedelmessége elrendelte a császári hadsereg élelmezését, amiért Kossuth Lajos két hónap múlva bebörtönözte. A Jászárokszállásra érkező kormányzót Tabódy Péter (1805–1875) esperes fogadta, ám a parókián nem tudta elszállásolni. Átküldte hát Pethes Imre (1790–1855) nyugalmazott gárdafőhadnagyhoz, ahol Kossuth „igen tartózkodó fogadtatásra talált” Pethes Mihály internálása miatt. „Az öreg gárdista hideg udvariassággal kijelentette, hogy hozzá Nagy Sándor tábornok van beszállásolva, és így bármennyire sajnálja is, a kormányelnök úrnak szállást nem adhat.” Kossuth kénytelen volt visszatérni a parókiára, és „ott szorongani”. Másnap délelőtt találkozott a bebörtönzött jászkapitány lányával, Pethes Máriával, aki „remek virágcsokrot” adott át neki.²⁷

Már ezek a felelevenített epizódok is megmutatják, mennyire ellentmondásos volt a Jászságban az 1848-as hagyomány. Az alapvetően udvarhú jászok a szabadságharc

Pest megyében, a Jászságban, Komárom vidékén, Gyöngyösön, Pesten, volt egy kecskeméti águk is, a családfelelképesztően terebélyes volt, és az Árpádokig lehetett a gyökérzete.” SZABÓ Magda, *Régimódi történet*. https://konyvtar.dia.hu/html/muvek/SZABO/szabo00001_kv.html https://konyvtar.dia.hu/html/muvek/SZABO/szabo00001_kv.html (Letöltés ideje: 2021. március 18.)

²⁷ Jászság, 1894. március 24.; HERBERT János, *Jászárokszállás nagyközség monográfiája* [1927], Bp., Jászságért Alapítvány, 1992, 45.

támogatóivá lettek ugyan,²⁸ de igazán az önkényuralom időszakában elszenvedett sérelmeik erősítették fel ellenzéki alapállásukat.²⁹

Hild Károly és Pethes Mária házassága hamarosan válással végződött: Hild Viktor gyermekkorát megosztva töltötte angolul és franciául beszélő vak apjával, akivel közös regényfordítással mulatták idejüket, illetve erős akaratú anyjával a kismemesi jársági környezetben. Pethes Mária végül azonban fia életének irányításában kudarcot vallott, mert az mind magánéletében, mind hivatásában saját döntéseit követte: katonai pályáról lemondott, és feleségül vette a polgári származású Pongrácz Erzsébetet. Jászberénybe költözött, újságírással kezdett foglalkozni, s hamarosan az ellenzéki mozgalom vezéregyéniségévé vált.³⁰

Kele József szintén nem számított tósgyökeres jársznak: az apai ősök nem vettek részt a földváltásban.³¹ Apja, Kléger József, Törökszentmiklóson született 1833. április 26-án, közrendű család sarjaként, uradalmi ispán fiaként. Egyik húga, Mária gróf Piniski Viktor (1833–1897) katonatiszt felesége, lengyel–magyar kapcsolatokért buzgón tevékenykedő asszony volt.³²

A Kléger család 1845-ben költözött Jászberénybe. Kléger József tizenöt évesen küzdötte végig a tavaszi és a téli hadjáratot a 14. Lehel huszárezred hadnagyaként, majd alszázadosként Komáromnál tette le a fegyvert. Jogi tanulmányai végeztével több jársági település főjegyzőjeként működött, 1870-ben a jászberényi törvényszék bírója. Ott találjuk a Jársági Honvédegylet megalapítói között; 1911-ben bekövetkezett halálakor pedig a Honvédegyletek Országos Bizottságának elnökeként búcsúztatták.

Első felesége Kovács Ilona, redemptus családból származott, és testvére, Julianna révén a rokonsági körbe vonta Halmay Józsefet (1824–1892), a Jász kerület utolsó kapitányát, aki nem mellesleg szintén a szabadságharc egykori katonája volt, később pedig a Jászkerületi Honvédegylet elnöke.³³ A Halmayak sem voltak járs származásúak: a pécsváradai születésű jogász 1850-ben költözött a Járságba. S itt egy újabb ellentét az 1848-as önképben: 1867-ben ő vezette a Ferenc József megkoronázására küldött bandériumot, többek között Hild Viktor nagyapjával, Pethes Mihállyal egyetemben.

Kléger Józsefnek Kovács Ilonától született egy lánya is, Ilona, aki Hieronymi Bélához (1841–1902), a belügyminiszter Károly öccséhez ment feleségül. Látható, hogy

²⁸ PAPP Izabella, *Jászberény az 1848–49-es forradalom és szabadságharc idején = Jászberény története a reformkortól a harmincas évekig*, főszerk. PETHŐ László, Jászberény, Jársági Évkönyv Alapítvány, 2015, 35–61. Idézi Vukovics Sebő visszaemlékezését: „Gyöngyösről Árokszállásra mentem. Az elnök már előbb utazott el onnét Jászberénybe. Árokszálláson beszélte a lelkes pap, kinél szállva valék, minő kitéréssel fogadta a helység népe Kossuthot.” *Uo.*, 55.

²⁹ PAPP Izabella, *Járságiak az 1848–49-es szabadságharcban: A Jászkerületi Honvédegylet naplója = ZOUNUK 18.*, szerk. ZÁDORNÉ ZSOLDOS Mária, Szolnok, 2003, 337–380.

³⁰ CSEH, *Megyeellenes partikuláris i. m.*, 24–25; SUGÁRNÉ KONCSEK Aranka, *Jász történelmi arcképcsarnok*, Jászberény, Jász Múzeumért Alapítvány, 2003, 108–109.

³¹ FODOR, *i. m.*, 185–192.

³² Esztergom, 1913. augusztus 3.

³³ SUGÁRNÉ KONCSEK, *i. m.*, 100.

a családnak volt egy országos elittel érintkező ága, miközben mind meghatározóbbá vált a jázsági beágyazottság. Kléger József második felesége, kerekgedei Makó Lenke (1843) ugyanis egy nagyhírű jász család utolsó nemzedékét képviselte. A dédapa, Makó Lőrinc (1739–1807) 1801-től a Jászkun kerület nádori alkapitánya,³⁴ az apa, a jogvégezett Makó Gergely (1810–1890) pedig mint „közjóért lelkesülő gazda” a Függetlenségi Párt lelkes jázsági vezéralakja volt.³⁵ Kléger Józsefnek Makó Lenkével kötött házasságából született fia, Sándor, miniszteri tanácsos 1920-ban családnevét Makó-Klégerre módosította, hangsúlyozva jázsági származását.³⁶

Hild Viktor és Kele József családjában közös, hogy jelentős, helyi politikát formáló ősokeket mutattak fel. Mivel azonban csak félig voltak jász származásúak, erős szerepet kapott életükben a választott sors, a jász ősök hangsúlyos vállalása – Kele József esetében egyenesen a családnév megváltoztatásáig menően. Ez több ízben is fanatikus lokálpatriotizmusban öltött testet: Kele diáktársaival tüntette el Jászberényből a császári sást, Hild pedig igazának védelmében számos konfliktusba került a helyi közigazgatás vezetőivel. Mindketten megszállott kutatói a Jászság múltjának, kulturális és tárgyi hagyatékuk jelentős:³⁷ több történeti munkát is írtak, ezek némelyike a redempciós mozgalom fontos hivatkozási pontjaivá vált.

Felkínált identitások – lehetséges jász önképek

A válságösszeg visszaszerzésének lehetősége felélénkítette ugyan a közvéleményt, de az is kiderült, hogy sokaknak alapvető ismeretei hiányoznak a történelmi múlttal kapcsolatban. Romhányi Mihály mesterszállási tanító 1907 szeptemberi levelében például úgy írt, hogy „mindenki foglalkozik a jászkun redemptio ügygel, sok felé és sok féle módon magyarázzák a dolgot”.³⁸ A mozgalom vezetőinek tehát fel kellett idézni a jászkun történelem legfontosabb eseményeit. Az emlékezet azonban nem pusztán az egyes elemek reprodukciója: kijelöli az erősségeket, a gyengeségeket, modellt és példát nyújt, mindig újjáalakul.³⁹

Kele József jászképe elsősorban *A Jász-Kunság megváltása* című munkájából rekonstruálható. Ábrázolásában a jász egy „tisza, erős, színmagyar törzs”, amely a „honalapítás óta”, „ezer esztendőn” át „jóban, rosszban, viharok és csendes időkben

³⁴ FARKAS, *i. m.* A másik dédunoka, Antal Terézia (1820–1896) Vágó Ignác (1784–1855) jászkapitány felesége, Vágó Pál festőművész anyja.

³⁵ Jászság, 1890. november 19.

³⁶ Fia, Makó-Kléger László az 1956-ot követő megtorlás áldozata lett.

³⁷ SUGÁRNÉ KONCSEK, *i. m.*, 108–109; 124–125.

³⁸ MNL JNSzML KL IR Redemptionális iratok 1868–1907.

³⁹ Jan ASSMAN, *A kulturális emlékezet: Írás, emlékezés és politikai identitás a korai magaskultúrában*, ford. HIDAS Zoltán, Bp., Atlantisz, 2004, 39–64; LÁSZLÓ János, *A nemzeti identitás a néphistóriai elbeszélések tükrében* = L. J., *A történetek tudománya: Bevezetés a narratív pszichológiába*, Bp., ÚMK, 2007, 185–200.

Magyarországon” élt. A „nemzeti uralkodók” kihalása után „a Habsburg uralkodóház politikája Magyarországgal szemben beolvasztó volt. [...] A Jászkunság lakói felett azonban az elnémetesítő törekvések teljesen nyomtalanul siklottak el. Ennek indoklását és értelmét egyedül és kizárólag sajátos közjogi helyzetében találjuk meg”.⁴⁰ Narratívájában a jászkunok a külön magyar sors képviselői, akiknek eladatása nemzeti tragédia, de sorsuk arra is példa, hogy az idegen uralom alól ki lehet kerülni: jászkunok „önmagukat visszaváltották a reájuk és szabadságukra ólomsúllyal nehezdedő, őket rendszeresen kiszípolozó zálogtulajdonostól”. Korának problémáit abban látta, hogy az idegen befolyás a továbbiakban is megmaradt az ország egészének életében. „1867 óta [...] a meghozott törvények legfőbb hibája az, hogy [...] nem magyar, teljesen idegen. Hiszen igaz, hogy az igazság az egész világon egyforma, de már a jog és törvény nem, azt minden nemzet a maga kívánalmai szerint alakítja.”⁴¹

Hasonló alternatív magyar történelem lehetőségét kínálják Vágó Pál (1853–1928) festőművész írásai. Megközelítésében a Jászkunság „egy demokratikus magyar állam [...] kicsinyben, amilyent Kossuth Lajos és Deák Ferenc álmodott a nemzet részére”.⁴² Máshol pedig: „fényes erkölcsét nem volt képes harmincéves alkotmányos szenvedésen át egy szerencsétlenül fejlődő nemzet politikai korrupciója sem pénzzel, sem erőszakkal összetörni. [...] Olvassátok el Kele József könyvét, és megtaláljátok benne a világtörténelem legszebb szabadságharcát, a jászkunok redempcióját.”⁴³ Vágó írása a redempciót tehát sikeres szabadságharcként ábrázolja, mintegy ellenpontozásaként a magyar történelem sikertelen küzdelmeinek.⁴⁴

Hild Viktor 1905-ös, az országgyűlés számára betérjesztendő írása főként Anonymus és Kézai munkáit vette alapul. A hun–avar–magyar rokonság kimondása után a Mátrától a Temesig terjedő területet jelölte meg, mint ahol „egy hatalmas, kitarító, elpusztíthatatlan jász nemzet élt, melyet fővárosából, Kántanyárról ritka békében, gyakori háborúban, hol önmaguk által választott, hol a rómaiak által rájuk erőszakolt fejedelmek kormányoztak”. A negyedik század végén aztán a jászok a „rokon hun birodalom föderációjába olvadtak; Attila köztük építi székhelyét”. A következő századokban új segítőköt kaptak: „fajtesvéreiket”, az avarokat, akikkel összefogva Nagy Károly és Pipin „gyilkos csapásait” is túléltek. A jászkun történelem itt is egyfajta jobb magyar történelem, a sikeres ellenállás példázata. Nagyon hangsúlyos a magyar elittel való kapcsolat: „összeforrottságuk az Árpádokkal elég korai, mert Taksony neje kun nő, Szent István a besenyő Aba Sámuelhez adja egyik lányát”. Hild narratívájában a

⁴⁰ KELE József, *A Jász-Kunság megváltása*, Bp., Grill Károly Könyvkereskedése, 1904, 422–423.

⁴¹ *Uo.*, 1, 10, 12–13.

⁴² *Jász Kürt*, 1906. december 23.

⁴³ *Jászapáti és Vidéke*, 1904. május 31.

⁴⁴ A Vágó család viszonya az 1848-as szabadságharchoz összetett. Az édesapa, a jászkapitány Vágó Ignác (1784–1855) a napóleoni háborúk alatt szerzett kedvezőtlen benyomásokat a magyar hadi potenciálról, és ez a szabadságharchoz való viszonyulását is meghatározta. Vágó Pál festészetének jelentős részét adta a magyar múlt dicső ábrázolása, köztük Budavár bevétele, 1849-ben.

hanyatlás szintén az Árpád-kor után köszöntött be: „A XIV. század már elgyengülve érte a jászkun néptörzset, és az a hatalmas átalakulás, amely betöltötte idejét, nem látta többé célját erősítésükben. Demokratikus szervezetüket megmérgezi a kor szelleme. Kapitányaik, nemzetségeik fejei urakká fejlődnek, [...] kisebb-nagyobb zarnokok támadnak közöttük, kik magyar testvérek példáját követve, elnyomják, szolgaságba süllyesztenek szegényebb véreiket.” A középkori magyar állam bukását is ezzel magyarázta: az országot nem a „janicsárok, szpáhik dárdája, kopjája, hanem a magyar főnemesség mélyeséges romlottsága” vitte sírba. „Ha zavartalanul, egészségesen fejlődhetnek az Árpádok korában becsülettel, önfeláldozással szerzett szabadságban, bizonyosan megmenti szerencsétlen hazánkat!” Minduntalan hangsúlyozta a jászok magyarságát, a redempciós összegek visszatérítésében az ország egészének szóló erkölcsi megújulás lehetőségét láttatta.

A mindég könnyelmű szárnyas szó régi időktől fogva nagy pernek nevezi háromszázezer színmagyar: a jászkun néptörzs azon két évszázados törekvését, mellyel egy rajta elkövetett, égbekiáltó jogtiprás után ismét és ismét igazságot keres annál, akiért és akiben mindég önfeláldozóan élt és él a hazában: a magyar jogállamnál. Ez az írás legyen tanúságunk, hogy a rajongva szerető gyermek sohasem szállt perbe a sokszor rideg édesanyával. Szeretett és áldozott; szeretett, sanyargott, nyomorgott, vértett és mindég áldozott. [...] A magyar jogállam erkölcsi fényéről leköszörüljük az igazságtalanságnak egy régi vakrozsdafoltját.⁴⁵

Amikor Hild az értekezleten felolvasta petícióját, azt percekig tartó ováció és taps követte. Kritikai észrevételek azonban már ekkor is felmerültek, amelyek rámutattak, hogy a jász hadi érdemek bemutatása egyoldalú,⁴⁶ illetve túlságosan éles hangot ütött meg a Habsburgokkal szemben. Gaál Kálmán kezdeményezte, hogy a Lipót császárra tett sértő megjegyzéseket „minden igazmondása mellett is” okvetlenül töröljék a harmincnégy oldalas tervezetből.⁴⁷

Kele, Vágó és Hild írásainak közös vonása, hogy összességében pozitív önképet kínált a jászoknak. A magyar történelem dicsőséges epizódjait mind a jászokhoz kötötték, a nehézségeket pedig külső erőknek. Miközben a magyar történelmet folyamatosan befolyásolták a kívülről jövő, igazságtalan támadások, egyre erősítve a kiszolgáltatottság

⁴⁵ MNL JNSzML KL IR Redemptionális iratok 1868–1907. Hild Viktor petíciója, 1905. július 9.

⁴⁶ Jászapáti és Vidéke, 1905. szeptember 10.

⁴⁷ Nagy-Kunság, 1905. szeptember 10. Példák a javításokra: I. Lipót „durva erőszakban őrző” helyett „erkölcsileg beszámíthatatlan” irandó, „nagyhatalmi mániája” a „dinasztikus hagyományra” cserélendő; az udvar „eszeveszett fényűzése” a javaslatban „tüneményesre” szelídült. A „Lipót császár emléke átkozott maradt örökké a magyar nemzet előtt, mert farizeus lelkében a legsötétebb gyűlölet élt hazánk iránt s képmutató álvallásossága mellett istentelen zarnok volt” résznek pedig a törlését javasolták. MNL JNSzML KL IR Redemptionális iratok 1868–1907.

és sodródás érzését,⁴⁸ addig a jász történelem a redempció révén felülemelkedhetett a csapásokon, sikeres lehetett. Míg a korábbi időszakok jellemzően hadi cselekedetekkel azonosították a jászok erényeket,⁴⁹ ezek az írások a békés növekedést, a csendes munkálkodást magasztalták, jól illeszkedve a meglévő gazdálkodói értékrendhez.

Fogadtatás

A mozgalom szakirodalmi visszhangját Raffay Ferenc (1870–1907) és Illésy János (1861–1905) kritikái jelentették, amelyek azonban feltehetően kevésbé jutottak el a szélesebb közönséghez. Azok, akik mégis hallottak a mozgalomról, elsősorban a pénzszerzés vágyát látták meg benne. Így Bodnár István, aki a *Nap* című szolnoki újságban a mozgalmat történelemhamisítással vádolta, céljait pedig úgy jellemezte, hogy azok az ország vagyona elleni zsarolások.⁵⁰ A szolnoki lapok rosszállással fogadták a jász partikularizmus törekvéseit. Almásy László ezekre válaszul írta meg *Jász kérdéshez* című cikkét. „Manapság jászokról mint külön népről vagy pláne nemzetiségről beszélni nem lehet. Ezt minden ember belátja. A jász ember éppen olyan magyar ember, mint a haza minden más magyarjé állampolgára.” Következtetése szerint nem lehet kapcsolatba hozni a jászokat a románsággal vagy a szlováksággal, akik autonómiájukat a Szent Istváni Magyarország egysége ellenében valósítanák meg.⁵¹

Az országos sajtó beszámolt a mozgalom fejlődéséről. A Budapesti Hírlap szerkesztője, Szabó László (1874–1941) Kele Józsefnek írt levelében állította: „lapunk, azt hiszem, többet írt már erről az ügyről, mint a többi lapok együttvéve: a jövő vasárnapi számban én is leszek bátor egy kis cikket közzétenni róla”.⁵² Az Arcanum adatbázisa⁵³ szerint 1903 és 1907 között tíz redempciót taglaló írás jelent meg, illetve egy további 1919-ben. Ez valóban kiemelkedő szám, hiszen a 8 Órai Újság egy (1919), a Pesti Hírlap öt (1904–1906), a Pesti Napló négy (1904–1907), a Népszava pedig mindössze egy (1908) cikkben foglalkozott a kérdéssel. A tudósításokon kívül a nagyobb lélegzetvételű írásoknak a Budapesti Hírlap adott teret. Itt jelent meg Szendrey Imrének *A jászkunok kétszáz éves pöre* (1903. január 18.), valamint Kele Józsefnek *A jászkunság megváltása* (1904. május 22.) és *A jászok és kúnok redempciója* (1904. augusztus 7.) című írásai is. A tudósítások különös színfoltját képviselte a Borsszem Jankó: „A jász-kun redempció

⁴⁸ GERŐ András, *Magyar illuzionizmus*, Bp., ÚMK, 2006, 41–43; MÉSZÁROS Noémi Zsuzsanna, SZABÓ Zsolt Péter, „Egy ezredévnyi szenvedés...”: *Kollektív áldozati hiedelmek és hatásuk Magyarországon = A kollektív áldozati szerep szociálpszichológiája*, szerk. FÜLÖP Éva, KÓVÁGÓ Pál, Bp., Oriold és Társai, 2018.

⁴⁹ ÖRSI, *i. m.*, 28: Ennek példája Bartsik Márton, aki a reformkor idején készített kimutatást arról, hogy 1737 és 1847 között milyen áldozatokat hozott a Jászkunság népe adók és hadicselekedetek terén.

⁵⁰ *Jász Kürt*, 1909. szeptember 26.

⁵¹ *Jász Kürt*, 1906. június 24.

⁵² JNSzML KL IR Redemptionális iratok 1868–1907.

⁵³ <https://adtplus.arcanum.hu> adatbázis (Letöltés ideje: 2021. március 1.)

állami visszatérítéséről van szó, melynek révén csekély 320 millió csöppenne a jászok, kis- és nagy-kunok zsebébe. Az üdvös és időszerű akció élén természetesen Holló Lajos ex-bankkormányzó áll, kit ezen megváltói vállalatában hathatósan támogat Ugron Gábor, a tatai remete. A pénzosztáshoz hír szerint csatlakoznak a budapesti jászok is.”⁵⁴

A helyi sajtóorgánumok cikkek sokaságát szentelték a mozgalomnak, számos történelmi témájú írást közöltek.⁵⁵ Nehéz megbecsülni, ebből mennyi jutott el a szélesebb közönséghez, hiszen a lakosság jelentős része nem tudott olvasni. A magyar átlagnál (49,8%) valamivel jobb ugyan a jázsági (52,8%) vagy éppen a jászberényi (55%) mutató, de még ez is kirekesztette a népesség közel felét.⁵⁶ Kérdéses továbbá, hogy a paraszti közösség normarendszerének részét képezte-e az írni-olvasni tudás.⁵⁷ Egy majd ötven évvel későbbi jelentés azt emelte ki, hogy a jász falvakban kevés az újság, de nem is hiányolták, s ha olvastak, akkor inkább szórakoztató lapokat forgattak.⁵⁸ Az is igaz viszont, hogy ebben a betűhiányos világban az írott szónak hatalmas súlya volt:⁵⁹ a közösség egy-egy olvasni tudó tagja megosztotta a hírt, amit aztán mások továbbadtak. Megnyilvánulási formája ennek, amikor 1909-ben egy férfi azzal járta a tanyákat, hogy Jászszentandrás is Messina sorsára jut: az olasz földrengés mélyen megragadhatta az emberek képzeletét.⁶⁰

A redempciós mozgalomnak valószínűleg azért lehetett nagyobb visszhangja a parasztság körében, mert nem régen zárultak le a társadalmi konfliktusok mellett végbemenő tagosítások.⁶¹ Jászfelsőszentgyörgyön 1868-ban a puszták közbirtokossági illetményének aránytalanak ítélt kiosztása korbácsolta a kedélyeket, olyannyira, hogy a helyzetet csak a csendőrség és katonai alakulatok bevetésével tudták konszolidálni.⁶² Jászladányon 1876-ban a tagosítás fő előmozdítóját, Izsó Lajos orvost (1838–1911) a feldühödött tömeg ki akarta hajítani a községháza ablakán.⁶³ Jászárokszálláson pedig 1906 nyarán véres küzdelemben csaptak össze a földkérdésben összekülönböző birtokosok:

⁵⁴ Borsszem Jankó, 1907. október 27.

⁵⁵ CSIKÓS, *Redempciós mozgalom, i. m.*, 64–65.

⁵⁶ *A Magyar Szent Korona Országainak 1900. évi népszámlálása. Harmadik rész. A népesség részletes leírása*, Bp., Magyar Királyi Központi Statisztikai Hivatal 1907, 8, 192–193.

⁵⁷ HORVÁTH Gergely Krisztián, *A paraszti írni-olvasni tudás és Moson vármegye oktatási reformjai az 1830–40-es években*, Korall 40, 2010, 134–145.

⁵⁸ MDP Szolnok Megyei Titkárságának iratai, 1949. február 11.

⁵⁹ GELENCSÉR Sándor, *Falusi könyvkultúra és olvasómozgalom régtől napjainkig (Közreadja Granasztói Péter)*, Korall 43, 2011, 165–173.

⁶⁰ Jászárokszállás és Vidéke, 1909. június 19.

⁶¹ ZSOLDOS István, *Tagosítás és határhasználat Kisújszálláson (1845–1855) = Szolnok Megyei Múzeumi Évkönyv 7*, szerk. TÁLAS László, 1990, 327–334. Az 1850-es és 1860-as években „a karcagi, a kisújszállási és kunhegyesi birtokpercek garmadája tanúskodik arról, hogy a közbirtokosságok vezető rétegeinek tagjai titkos úton, törvényellenesen magukra írták a redemptus szegényparasztok nevével a járuléktulajdonjogot, s így zárták ki őket a közös birtok haszonvételeiből, a felosztáskor pedig a jogos részesedésből... Alig van nagyobb birtokos, akinek birtokíven csempészett birtok jegyzve ne volna.” *Uo.*, 331.

⁶² *Adatok Szolnok megye történetéből*, főszerk. TÓTH Tibor, Szolnok, Szolnok Megyei Levéltár, 1980, I, 296.

⁶³ Jászapáti és Vidéke, 1905. április 16.

a fejszével, baltával és forgópisztollyal vívott harcnak a tudósítás szerint két halálos áldozata volt.⁶⁴ Csontos Imre (1860–1931) arról számolt be, hogy a redempciós mozgalom iránt nagy a bizalmatlanság, mivel a lakosságot már sok csalódás érte a tagosítások miatt.⁶⁵ Karcagon elégedetlenség fogadta a bejelentést, miszerint a mozgalom célja nem a legelők újraelosztása, pedig ez a hír terjedt a városban, s ez csődítette össze a tömeget.⁶⁶

A községek vezetésében is volt némi tartózkodás. Hermán Ferenc visszaemlékezése szerint 1902-ben Kiskunhalason már formálódott a jászberényihez hasonló mozgalom, ám mivel a „felhívás néhány ezer korona előleges költségeket helyezett kilátásba”, több település úgy döntött, nem csatlakozik.⁶⁷ Jászfelsőszentgyörgy székeszékét jelzi, hogy meghagyták: „a község semmi terhet magára nem vállal, vagyis pervesztés esetén a községet semmiféle perköltség vagy ügyvédi díj vagy bélyegköltség nem terhelheti”. Döntöttek ugyanakkor arról is, hogy Kele József kötetét a könyvtár számára megrendelik.⁶⁸

Valószínűleg az írott szónál nagyobb hatást gyakoroltak a népgyűlések, a nagyszabású jászkun értekezletek. Az elsőt 1904. október 23-án, Jászberényben rendezték meg,⁶⁹ amit 1905. augusztus 3-án a Karcagon, 1906. november 8-án pedig a Budapesten megtartott rendezvény követett. Ezekben a jászkun települések átlagosan három küldöttel képviseltették magukat. Általános egyetértés mellett indítványozták, hogy a megváltás összegét a jászkun városok kapják, és a pénzt közcélra fordítsák.⁷⁰ Az értekezletek felerősítették a jász politikai mozgalmakat is. Pethes Mihály (1861–1936) például a felsőjászsági megyebizottsági tagokat fogta össze, és mozdította szorosabb együttműködésre. „Nem oldott kéveként szabad nekünk érdekeink mellett harcba szét-hullanunk, hanem viribus unitis egyesült erővel. Ez legyen a jelszó, ez váljék tette is!”⁷¹ Mallár József pedig a redempció és a függetlenségi törekvések párhuzamáról beszélt: „Egy új redempciónak kell talán történni, hogy a régi Jászságból Jászmegeye legyen? . [...] Hisz nem esik szó elavult jogok, ősrégi szabadalmak visszaállításáról. Csupán egy tiszta magyar faj lakta területnek Jászmegeyévé alakításáról.”⁷² A politikai sikert ugyan már a kezdetektől kétségessé tette Apponyi Albert tüntető távolmaradása,⁷³ ám a mozgalom élő beszédtemává tette a redempció ügyét. Közbeszéd tárgya lehetett annak, hogy Cseh József (1862–1917) szolgabíró felszólította a jász községeket, hogy a liber

⁶⁴ Jászberény és Vidéke, 1906. augusztus 12.

⁶⁵ Jászberény és Vidéke, 1904. július 3. Kele Józsefnek írt levelében Csontos Imre arról számolt be, hogy „itt a polgárok háta borsószik, mikor a redempciónak beszélnek neki, mert fél, hogy megint gazság következik véle el”. (MNL JNSzML KL IR Redemptionális iratok 1868–1907)

⁶⁶ Nagy-Kunság, 1904. június 26.

⁶⁷ MNL JNSzML KL IR Redemptionális iratok 1868–1907, Hermán Ferenc levele 1907. július.

⁶⁸ MNL JNSzML Kivonat a jászfelsőszentgyörgyi képviselőtestület közgyűlési jegyzőkönyvéből, 1904. március. 28.

⁶⁹ Jászberény és Vidéke, 1904. október 9.

⁷⁰ MNL JNSzML KL IR Redemptionális iratok 1868–1907.

⁷¹ Jászberény és Vidéke, 1906. június 3.

⁷² Jász Kürt, 1906. május 6.

⁷³ Jászberény és Vidéke, 1905. szeptember 10.

fundikat másoltassák le, és küldjék azokat a jászberényi múzeumba.⁷⁴ Ennek a közbeszédnek természetesen lehetett kritikái éle is. Ahogy a Nemzeti Újság cikke emlékezik a redempciós mozgalomról: „Első eset, amikor a »jász kamukérő« nem érvényesült – mondják a jász gazdák. A kamukérő pedig jász nyelven köntörfalazást, támaszkodást, a jobb fülnek hátulról jobbkézszel való megfogását jelenti.”⁷⁵

A redempciós mozgalom erénye, hogy a köztudatba hozta a történelmi múltat, és a jász származás feltételének a redempcióban való részvételt állította. Ez korábban korántsem volt evidens. A jász önképnek egy mozgalom előtti példáját szolgáltatja Kiss Ágoston tanító naplója, aki így írt: „ős Apáim nem voltak régi törzsökös jászok, hanem a múlt század első felében 1740ik év tájon települtek meg [...]. [Ő]k Armalis nemes emberek voltak. [...] Kis János volt a leszármazó család feje és Nagy királynőnk Mária Terézia alatt 1746-ik évben ő is redemptió földváltó volt.”⁷⁶ Vagyis számára a jász öntudat alapja nem annyira a redempcióban való részvétel, mint a jászsági eredet volt. Hasonló mintázat figyelhető meg Nagy György 18. századi önéletírásában,⁷⁷ illetve a Móczár család esetében is.⁷⁸

Az 1945-ös földelkobzások során hatalmas erővel tört felszínre a jász kigazda öntudat. A jászdzózsai fellebbezések harmada hivatkozott a föld ősiségére. Olyan indoklásokat találunk, mint hogy „gyermekkorom óta, mint ősapám éppen úgy, mint unokáim hivatásszerűleg földműveléssel foglalkoztak és foglalkoznak”, vagy „földem száz holdon alul kisbirtok, mely a földműveléssel hivatásszerűleg foglalkozó ősatyáimról szállott rám örökségképpen”, illetve „úgy én, mint boldogult férjem ősi földművelő családból származom”.⁷⁹ Mindezek erős megnyilvánulásai a paraszti közegben élő jász öntudatnak. Ahogyan Benda Kálmán fogalmazott: „Azt a falut, vagy azt a tájat, amely a maga ügyeit a maga kezében tartotta, érdekli a saját múltja. A zsellérnek, a béresnek nincs történelmi tudata, a jász parasztnak van.”⁸⁰ Ezt a történelmi tudatot pedig jelentős mértékben formálhatta a századforduló redempciós mozgalma.

⁷⁴ Jászapáti és Vidéke, 1904. május 8.

⁷⁵ Nemzeti Újság, 1934 július 8.

⁷⁶ „Szabad valék, mint a szárnyas madár...”: Kiss Ágoston jászladányi tanító naplója, szerk. BATHÓ Edit, Jászberény, Jász Múzeumért Alapítvány, 2017, 31.

⁷⁷ Nemes Nagy György jászsági naplója: 1759–1769 (1820), szerk. CSIKÓS Gábor, Szolnok, MNL Jász-Nagykun-Szolnok Megyei Levéltára, 2017, 53. A földváltó nemes Nagy György emlékezése: „jóakaróm M. B. Ortzy István őnagysága is nógatott bizonyos tisztek vállalására, minthogy az gremialis lakosságból kevesebb jól kitanúlt individuumok tanáltattak; de... gondoltam okosabbnak... inkább az gremiumbeli törzsökös individuumoknak helyet hagyni, minthogy advenabeli állapotom valakinek detrimentumot okozzon.”

⁷⁸ KATONA Csaba, *Megkésett nemesség – társadalmi helyzet: Önkép, öntudat változásai egy jászsági család két nemzedékénél = Generációk a történelemben*, szerk. GYÁNI Gábor, LÁ CZAY Magdolna, Nyíregyháza, Nyíregyházi Főiskola – Hajnal István Kör, 2008, 125–134. A Móczárok meglegedtek a jász származással, nem kívánták a nemesi címet, mivel ennek igénylése a századfordulón anyagi teherrel járt volna.

⁷⁹ MNL JNSzML XVII. 522 – 12. A Jászdzózsai Földigénylő Bizottság iratai: 387/945 392/945 398/945

⁸⁰ BENDA Kálmán, *A jász parasztnak van történelmi tudata*, Jászkunság, 1993/1, 29–33.

CSIKÓS GÁBOR
történész, pszichológus
BTK-NEB Vidéktörténeti Témacsoport
csikosgabor1985@gmail.com

The Importance of the Redemption Movement (1903–1929) in Shaping the Jászkun Identity

Abstract: A movement in the early 20th century aimed to re-acquire the expenses of the redemption paid nearly two centuries before. Although they could not reach their goals, this movement had a significant impact on activating and reshaping the local identity that was previously composed mainly of feudal merits. To mobilize the masses the participants published several articles offering a positive self-image and even the promises of an alternative Hungarian history. The leading figures were only partly native within the local society, so they made conscious choices to become devoted Jász patriots. This paper focuses on their lives and attempts in order to analyze how their messages interacted with local experiences.

Keywords: social history, identity, narratives, microhistory, cultural heritage

DOI: [10.37415/studia/2021/1-2/35-48](https://doi.org/10.37415/studia/2021/1-2/35-48).

Open Access: Creative Commons Attribution 4.0 International (CC BY 4.0) 